



DATOS TÉCNICOS

PESOS

Max. peso operativo	3.400 kg
Peso operativo (incl. ROPS)	2.600 kg
Peso del módulo delantero/trasero	1230 kg /1370 kg

COMPACTACIÓN

Fuerza centrífuga	34/29 kN
Amplitud nominal	0,50 mm
Carga lineal estática (delantera/trasera)	10.3/11.4 kg/cm
Frecuencia	66/61 Hz
Tanque de agua	205 l

TRACCIÓN

Rango de velocidad	0-10 km/h
Oscilación vertical	±10°
Pendiente teórica	42 %

SISTEMA HIDRÁULICO

Transmisión	Bomba de pistones axiales de cilindrada variable y servo. 2 motores de pistones radiales de cilindrada constante.
Vibración	Gear pump/motors with constant displacement.
Dirección	Gear pump with constant displacement.
Frenos de servicio	Hidrostático, en la palanca para movimiento hacia adelante y atrás
Frenos estacionamiento/emergencia	Frenos de seguridad de discos múltiples en ambos tambores.

MOTOR

Fabricante/Modelo	Kubota D1703-M (IIIA)
Tipo	Water cooled diesel engine
Potencia nominal, SAE J1995	26 kW (35 hp) @ 2800 rpm
Capacidad del tanque de combustible	45 l

MOTOR

Fabricante/Modelo	Kubota D1703-DI (T4/V)
Tipo	Water cooled diesel engine
Potencia nominal, SAE J1995	18.5 kW (25 hp) @ 2200 rpm

MOTOR

Fabricante/Modelo	Kubota D1803-CR (T4/V)
Tipo	Water cooled diesel engine
Potencia nominal, SAE J1995	28 kW (37,5 hp) @ 2.700 rpm

Encuéntrenos localmente en www.dynapac.es

Nos reservamos el derecho a cambiar las especificaciones sin aviso. Las fotos e ilustraciones no siempre muestran versiones estándar de máquinas. La información anterior es solo una descripción general, toda la información se proporciona sin responsabilidad.

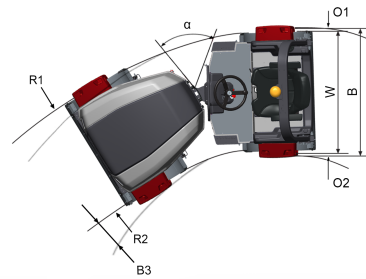
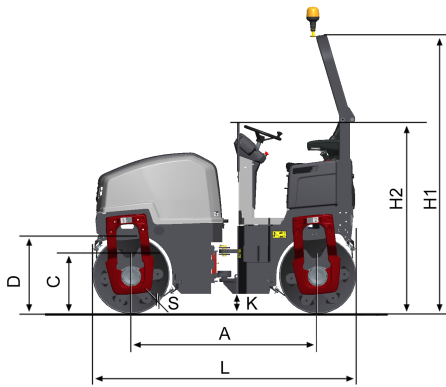

DIMENSIONES

DIMENSIONES

A. Distancia entre ejes	1700 mm
B. Ancho	1340 mm
C. Curb clearance	554 mm
D. Diámetro del tambor	702 mm
H1. Altura, con ROPS/cab	2542 mm
H2. Altura, sin ROPS/cab	1744 mm
K. Distancia libre al suelo, modulo delantero	180 mm
L. Longitud	2400 mm
O1. Espesor de placa de bastidor, lado derecho	70 mm
O2. Espesor de placa de bastidor, lado izquierdo	70 mm
R1. Radio de giro, externo	3770 mm
R2. Radio de giro, interno	2570 mm
S. Espesor de tambor	13 mm
W. Ancho del tambor	1200 mm
α . Angulo de giro	$\pm 30^\circ$

Encuéntrenos localmente en www.dynapac.es

Nos reservamos el derecho a cambiar las especificaciones sin aviso. Las fotos e ilustraciones no siempre muestran versiones estándar de máquinas. La información anterior es solo una descripción general, toda la información se proporciona sin responsabilidad.